

**CABLURI DIN OȚEL PENTRU SIGILII**  
**SEALS STEEL CABLES**

**CORD** S.A  
BUZĂU - ROMÂNIA





# CABLURI DIN OȚEL PENTRU SIGILII

## SEALS STEEL CABLES

**MATERIA PRIMĂ:** sârmă din oțel zincată, cu un conținut ridicat de carbon.

Compoziția chimică a oțelului conform EN 10016-2-1994.

Masa stratului de zinc: conform EN 10244-2-2001, DIN 2078/1990.

**CONDIȚII TEHNICE:** în conformitate cu specificațiile tehnice de firmă și cu cerințele clientului.

**DOMENIU DE UTILIZARE:** în transporturi și alte domenii de activitate.

**RAW MATERIAL:** zinc coated steel wire with high Carbon content. Chemical composition of steel: according to EN 10016-2-1994. Mass of zinc coating: according to EN10244-2-2001, DIN 2078/90.

**TECHNICAL CONDITIONS:** in accordance with the works specification and to the customer's requirements.

**APPLICATION:** in transports and other general activities.

### SPECIFICAȚII TEHNICE / SPECIFIC DATA

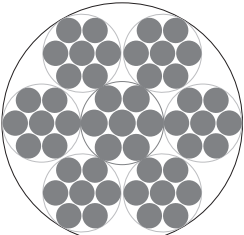
CONFIGURAȚIA CONSTRUCȚIEI STRUCTURE	Construcția cablului Cable construction	Diametrul cablului Cable diameter		Diametrul sârmei Wire diameter		Forța de rupere, min. Min. breaking force daN	Densitatea liniară Linear density	
		nominal	tolerance	nominal	tolerance		nominal	tolerance
		mm		mm			g/m	
 1x7   7x7	<b>1+6x0.176</b>	0.53	±0.02	0.176	±0.002	35	1.30	±0.07
	<b>1+6x0.22</b>	0.66	±0.03	0.22	±0.01	25	2.13	±0.11
	<b>1x0.25+6x0.205</b>	0.66	±0.02	0.25 0.205	±0.05	25	1.90	±0.10
	<b>1+6x0.50</b>	1.49	±0.03	0.50	+0 -0.01	190	11.02	±0.55
	<b>7x7x0.172</b>	1.55	±0.03	0.172	±0.002	180	9.36	±0.47
	<b>7x7x0.176</b>	1.60	±0.03	0.176	±0.002	180	10.50	±0.53
	<b>7x7x0.20</b>	1.80	±0.03	0.20	±0.01	228	12.99	±0.65
	<b>7x7x0.25</b>	2.25	±0.11	0.25	±0.01	500	19.78	±0.99
	<b>7x7x0.33</b>	3.00	±0.2	0.33	±0.01	671	34.46	±1.64
	<b>(1+6)x0.18+ 6x(1+6x0.16)</b>	1.50	±0.05	0.18 0.16	±0.003	120	8.60	±0.43

**Notă:** la solicitarea clientului, se pot realiza și alte sortimente de cablu pentru sigilii.

**Note:** On customer request other seals cable types could be manufactured.

### AMBALARE. LIVRARE.

Cablurile din oțel pentru sigilii se livrează pe bobine metalice BS 40 / BS60. Lungimile pe bobină se pot realiza în funcție de cerințele clientului.

### PACKING. DELIVERY.

Seals steel cables are delivered on metallic spools BS 40/BS60.

#### Bobină / Spool

	BS40	BS60
K Diametrul flanșei (mm) / Diameter of flange (mm)	255	255
L Diametrul tamburului (mm) / Diameter of barrel (mm)	118	118
M Distanța exterioară între flanșe (mm) / Overall width (mm)	166	166
N Distanța interioară între flanșe (mm) / Traverse (mm)	152	152
O Diametrul găurii de centrare (mm) / Bore diameter (mm)	17	33
P Numărul x diametrul găurilor de antrenare (mm) / Number x diameter of drive hole (mm)	2 x 13	3 x 13
Q Distanța dintre gaura de antrenare și gaura de centrare / Distance drivehole/bore (mm)	38	43

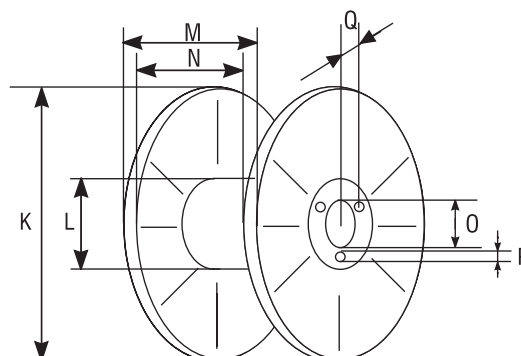

Lungime pe bobină / Length per spool	Toleranța / Tolerance
L ≤ 2000 m	-0% ÷ +1.00%
2000 m < L ≤ 4000 m	-0% ÷ +0.75%
L > 4000m	-0% ÷ +0.50%